

Oprawa LED Estella

LD-ES21CB-53N
LD-ES21ZB-53N
LD-ES21NE-53N

GTV
LIGHTING

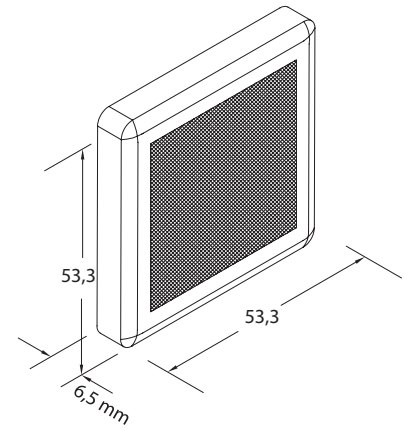

Wymiary oprawy / Fixture dimensions / Размеры светильника

LD-ES21CB-53N	INFO						
LD-ES21CB-53N	ESTELLA	SMD2835	120°	3000 K	90-110 lm	42,8 g	5902801046339
LD-ES21ZB-53N				4000 K			5902801046353
LD-ES21NE-53N				6400 K			5902801046322



PL INSTRUKCJA

Oprawa LED Estella

Przed rozpoczęciem montażu należy odłączyć zasilanie sieciowe (AC 220-240 V / 50-60 Hz).

Prace montażowe i konserwacyjne mogą wykonywać wyłącznie wyspecjalizowani elektrycy z uprawnieniami zgodnie z miejscowymi przepisami bezpieczeństwa pracy. Wprowadzenie jakichkolwiek zmian technicznych lub niedostosowanie się do instrukcji spowoduje utratę gwarancji na dany produkt. Podczas montażu należy pamiętać o bezpieczeństwie osób znajdujących się w pobliżu. Montażu dokonuje się w wyznaczonym wcześniej miejscu w meblu, zachowując przestrzeń na przewód zasilający.

Odkręcić znajdujące się z tyłu oprawy śruby i ostrożnie podważyć pokrywę. Przykręcić oprawę do wybranego miejsca wykorzystując przygotowane w oprawie otwory (rozstaw 45 mm). Zamknąć pokrywę. Następnie należy podłączyć przewód zasilający do przygotowanego wcześniej transformatora LED 12 V DC. Możliwe jest również przyklejenie oprawy do podłoża za pomocą znajdującej się w zestawie taśmy dwustronnej. Taśmę należy przyklejać na czystej, gładkiej powierzchni.

PRZEZNACZENIE:

Oprawa ze względu na niewielką szerokość nadaje się do zainstalowania we wszelkich rodzajach mebli, szafek czy półek.

UWAGA! Do zasilania wymagany jest transformator 12 V o mocy minimum 2 W.

Produkt spełnia wymagania Dyrektyw Unii Europejskiej i przepisów implementujących je do prawa krajowego. Więcej informacji znajduje się na stronie internetowej www.gtv.com.pl i w deklaracjach zgodności.

EN OPERATOR'S MANUAL

LED Fixture Estella

Isolate the mains (AC 220-240 V / 50-60 Hz) before attempting to install the product.

Installation and maintenance should be performed only by trained electrical engineers approved according to local work safety regulations. Any technical modifications or non-compliance with the operation manual shall void the product guarantee. When installing this product, always mind the safety of all nearby persons. The product shall be installed in a predetermined slot in the item of furniture, leaving space for the power cord. Loosen the screws on the back of the fixture and lift the cover carefully. Attach the fixture to the selected spot using holes prepared in the fixture (spacing 45 mm). Close the cover. Connect the power cord to the 12 V DC LED power transformer prepared in advance. It is also possible to attach the fixture to the base using double-sided mounting tape included in the set. The tape must be attached to clean and smooth surface.

APPLICATION:

Due to its compact width, the fixture may be installed in any kinds of furniture, cupboards or shelves.

ATTENTION! Requires a 12 V transformer with a minimum power of 2 W.

The product complies with the requirements of EU Directives and their transpositions into the national law. See the website at www.gtv.com.pl and the Declarations of Conformity for detailed information.

RU РУКОВОДСТВО ПО ЭКСПЛУАТАЦИИ

Светодиодный светильник Estella

Перед началом установки отключите источник питания (AC 220-240 В / 50-60 Гц).

Монтаж и техническое обслуживание может осуществляться только специализированными электриками с разрешениями в соответствии с местными правилами техники безопасности. Внесение каких-либо технических изменений или невыполнение указаний данного руководства приведет к аннулированию гарантии на данное устройство. Во время установки следует помнить о собственной безопасности и безопасности находящихся поблизости лиц. Монтаж производится в указанном заранее месте в мебели, с учетом пространства для шнура питания. Открутите болт, находящийся на задней крышке корпуса и осторожно ее подденьте. Прикрутите светильник к выбранному месту, используя подготовленные в корпусе светильника отверстия (ширина 45 мм). Закройте крышку. Затем подключите шнур питания к предварительно подготовленному трансформатору LED 12 В DC. Можно также приклеить светильник к основанию с помощью входящей в комплект поставки двухсторонней клейкой ленты. Ленту следует приклеивать на чистую, ровную поверхность.

НАЗНАЧЕНИЕ:

Светильник, благодаря небольшой ширине, подходит для установки во всех типах мебели, шкафов или полок.

ВНИМАНИЕ!

Для работы требуется трансформатор 12 В мощностью мин. 2 Вт.

Продукт соответствует требованиям Директив Евросоюза и законоположений имплементирующих их в национальное законодательство. Дополнительная информация находится на веб-сайте www.gtv.com.pl и в декларациях соответствия