

Prowadnica dolnego montażu PB-QSHX... Undermount drawer slide PB-QSHX... направляющая нижнего монтажа PB-QSHX...

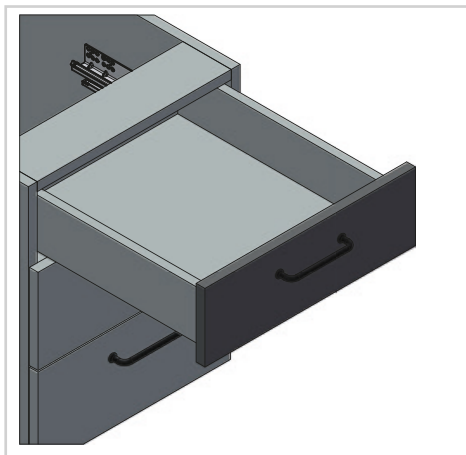

ZASTOSOWANIE / APPLICATION / ПРИМЕНЕНИЕ



PARAMETRY / CHARACTERISTICS / ХАРАКТЕРИСТИКИ

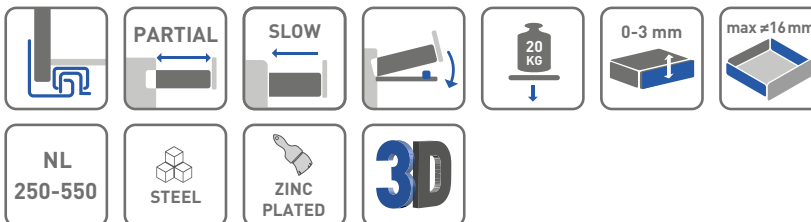

PAKOWANIE / PACKING / УПАКОВКА



INFORMACJE DODATKOWE / ADDITIONAL INFORMATION / ДОПОЛНИТЕЛЬНАЯ ИНФОРМАЦИЯ

PROWADNICA 2 SZT.
DRAWER SLIDES 2 PCS.
НАПРАВЛЯЮЩИЕ 2 ШТ.

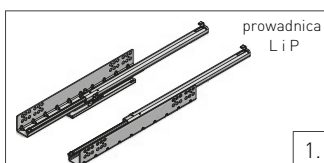

NL mm	Folder
250	PB-QSHX250
300	PB-QSHX300
350	PB-QSHX350
400	PB-QSHX400
450	PB-QSHX450
500	PB-QSHX500

NL = długość nominalna prowadnicy
nominal slide length
номинальная длина направляющей

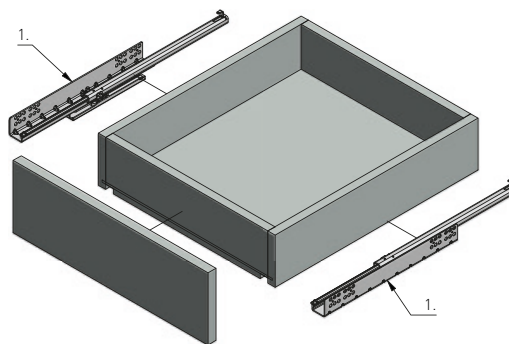

Folder	Opis / Description / Описание
PB-QSHX250	Prowadnica GTV Q dolnego montażu, L=250 mm, częściowy wysuw, cichy domytek
PB-QSHX300	Prowadnica GTV Q dolnego montażu, L=300 mm, częściowy wysuw, cichy domytek
PB-QSHX350	Prowadnica GTV Q dolnego montażu, L=350 mm, częściowy wysuw, cichy domytek
PB-QSHX400	Prowadnica GTV Q dolnego montażu, L=400 mm, częściowy wysuw, cichy domytek
PB-QSHX450	Prowadnica GTV Q dolnego montażu, L=450 mm, częściowy wysuw, cichy domytek
PB-QSHX500	Prowadnica GTV Q dolnego montażu, L=500 mm, częściowy wysuw, cichy domytek

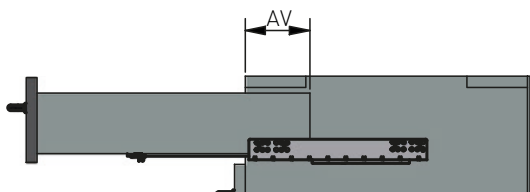

NL = długość nominalna prowadnicy
nominal slide length
номинальная длина направляющей

AV = strata wysuwu
extension loss
потеря выдвижения

NL mm	Folder	AV mm
250	PB-QSHX250	70
300	PB-QSHX300	70
350	PB-QSHX350	74
400	PB-QSHX400	86
450	PB-QSHX450	98
500	PB-QSHX500	110

wymiary montażowe / installation dimensions / установочные размеры

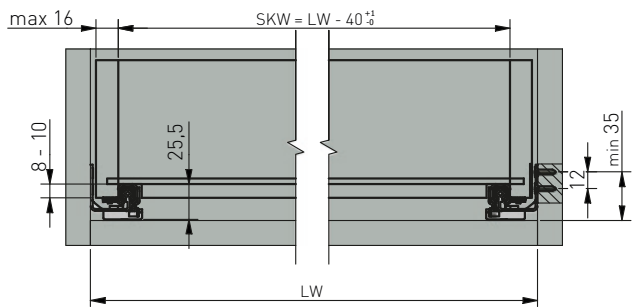

LW = wewnętrzna szerokość szafki / inner cabinet width / внутренняя ширина корпуса
 SKW = szerokość szuflady / drawer width / ширина ящика

szuflada - front nakładany / drawer - overlay front / ящик - накладной фасад

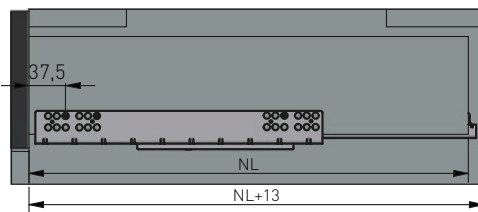

NL = długość nominalna prowadnicy / nominal slide length / номинальная длина направляющей

SKW = szerokość szuflady / drawer width / ширина ящика

rozstaw otworów montażowych / mounting dimensions / монтажные отверстия

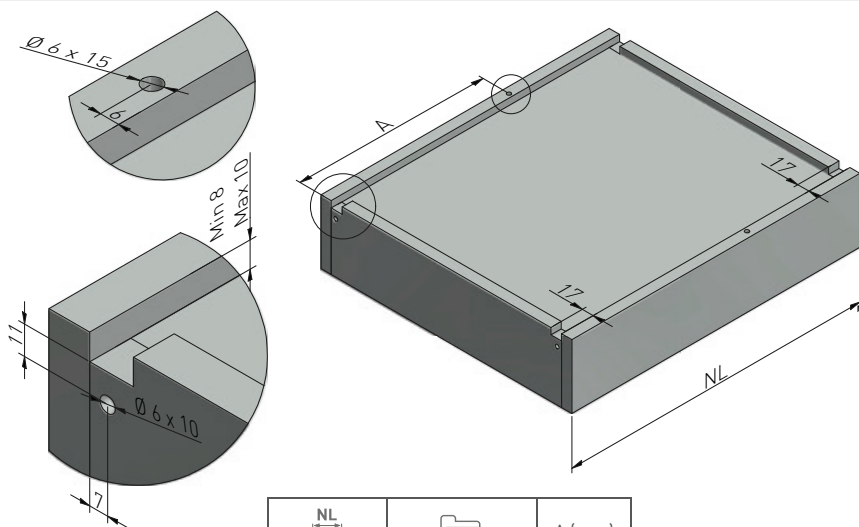
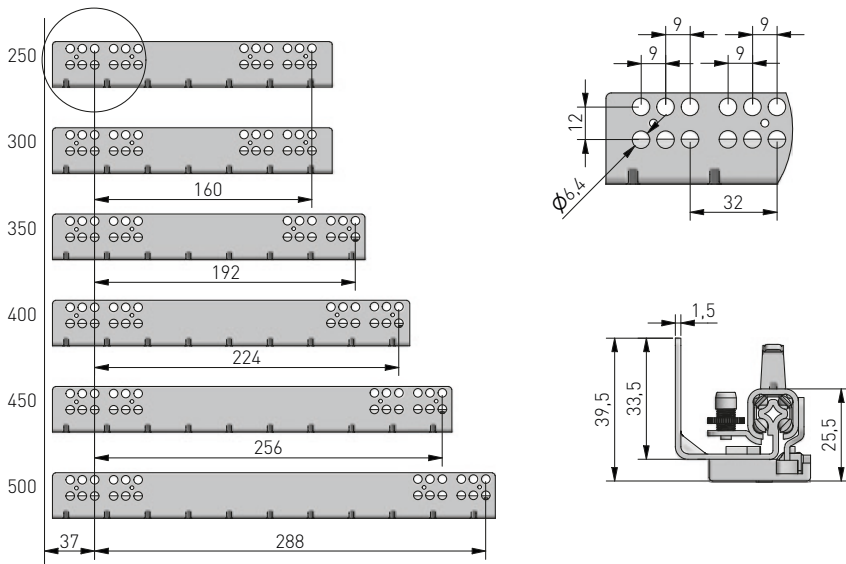

NL mm		A (mm)
250	PB-QSHX250	188,5
300	PB-QSHX300	188,5
350	PB-QSHX350	221,5
400	PB-QSHX400	249,5
450	PB-QSHX450	283,5
500	PB-QSHX500	309,5

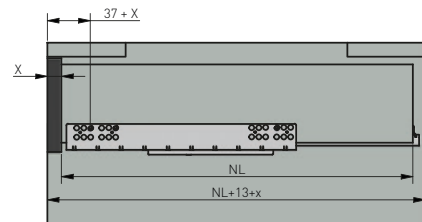

NL = długość nominalna prowadnicy / nominal slide length / номинальная длина направляющей

SKW = szerokość szuflady / drawer width / ширина ящика

LW = wewnętrzna szerokość szafki / inner cabinet width / внутренняя ширина корпуса

X = grubość frontu / drawer front thickness / толщина фасада